

1994

Stadt Ludwigsburg, Tiefbauamt

Ortsdurchfahrt der B27 in Ludwigsburg

Unterführung „Stern“

Brückenhauptprüfung gem. DIN 1076, Pkt. 6.2

Erstellung der Ausschreibungsunterlagen

Örtliche Bauleitung, Abnahme und Dokumentation

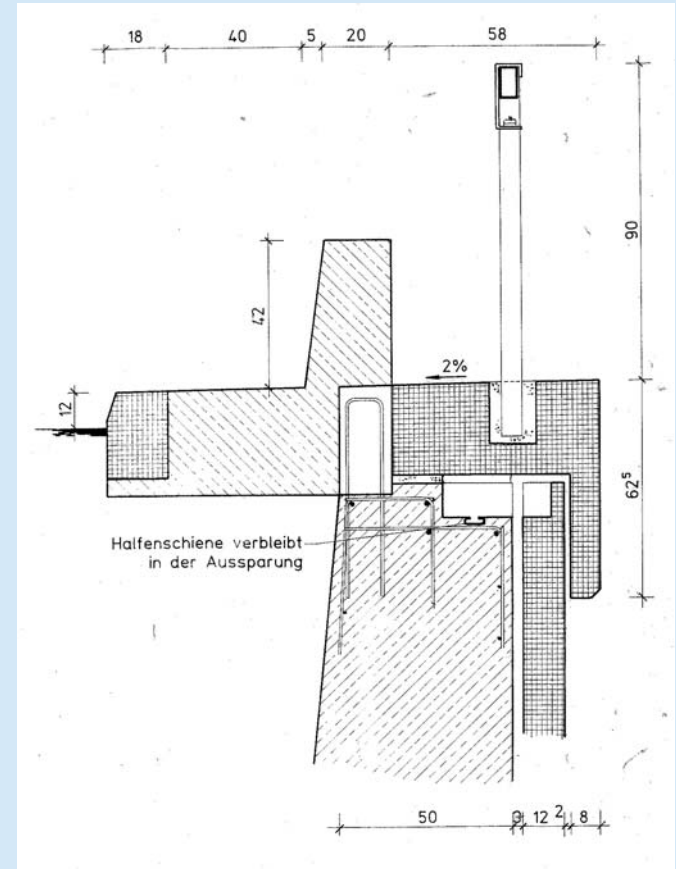

Bestandsaufnahme

1994

Stadt Ludwigsburg, Tiefbauamt

Ortsdurchfahrt der B27 in Ludwigsburg

Unterführung „Stern“

Instandsetzung der Abdichtung, der Kappen

Widerlagerwände und Stützmauern

Kosten der Instandsetzung: 1.000.000 €

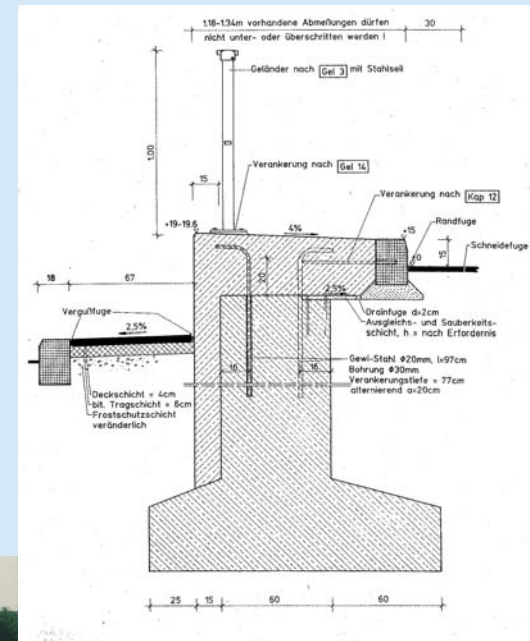

2004

Gemeinde Eggenstein-Leopoldshafen

BW 06, Bellenbrücke über den Alb-Kanal

Erstellung der Ausschreibungsunterlagen

Bauleitung und Abnahme



Erhaltungszustand vor Instandsetzung



Erhaltungszustand nach Instandsetzung

2004

Gemeinde Eggenstein-Leopoldshafen

BW 06, Bellenbrücke über den Alb-Kanal

Instandsetzung der Abdichtung und des Fahrbahnbelages
Erneuerung des Korrosionsschutzes des Stahlkonstruktion

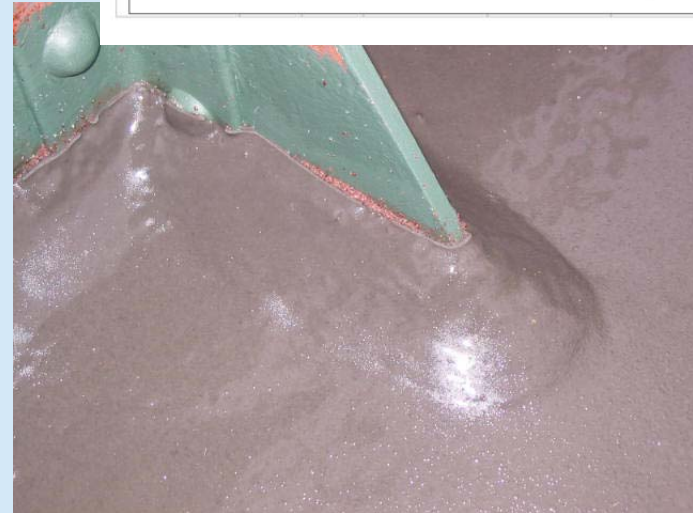
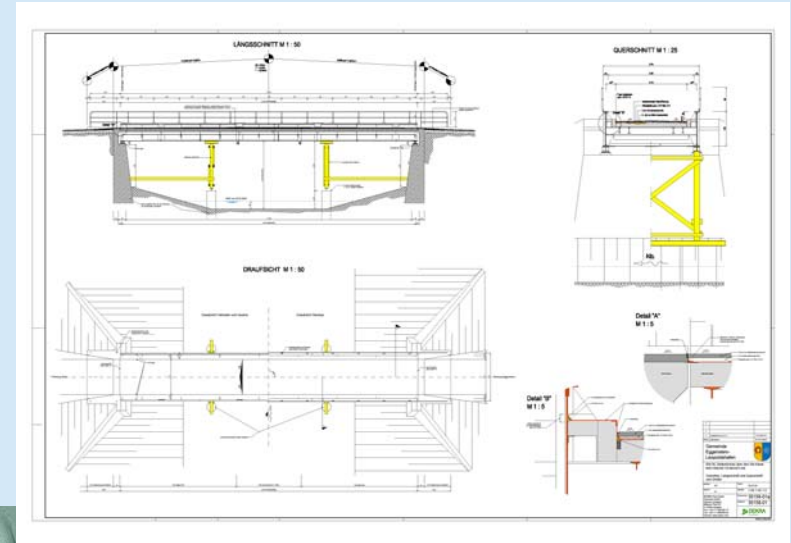

2005

Gemeinde Neuhausen

BW 12, Brücke im Zuge der Karlstraße

Brückenprüfung gem. DIN 1076, Pkt. 5.2

Erstellung der Ausschreibungsunterlagen

Bauleitung und Abnahme



Erhaltungszustand vor Instandsetzung



Erhaltungszustand nach der Instandsetzung

2005

Gemeinde Neuhausen

BW 12, Brücke im Zuge der Karlstraße

Aufbetonierung der Kappen

Instandsetzung der Fahrbahnplattenuntersicht

Erneuerung des Geländers

Kosten der Instandsetzung: 50.000 €



2006

Gemeinde Gröbenzell

BW 110, Brücke im Zuge der Lena-Christ-Straße

Brückenprüfung gem. DIN 1076, Pkt. 5.2

Erstellung der Ausschreibungsunterlagen

Bauleitung und Abnahme



Erhaltungszustand vor Instandsetzung



Erhaltungszustand nach der Instandsetzung

2006

Gemeinde Gröbenzell

BW 110, Brücke im Zuge der Lena-Christ-Straße

Aufbetonierung der Kappen

Instandsetzung der Fahrbahnplatten und

Fahrbahnplattenuntersicht

Erneuerung des Geländers

Kosten der Instandsetzung: 110.000 €



2006

Gemeinde St. Georgen im Schwarzwald

BW 1, Brücke im Zuge der Industriestraße

Brückenprüfung gem. DIN 1076, Pkt. 5.2

Erstellung der Ausschreibungsunterlagen

Bauleitung und Abnahme



Erhaltungszustand vor Instandsetzung



Erhaltungszustand nach der Instandsetzung

2007

Gemeinde Talheim

BW 4, BW 5 und BW 6

Brückenprüfung gem. DIN 1076, Pkt. 5.2

Erstellung der Ausschreibungsunterlagen

Bauleitung und Abnahme



Erhaltungszustand vor Instandsetzung

2007

Gemeinde Talheim

BW 4, BW 5 und BW 6

Instandsetzung der Fahrbahnplatten und Fahrbahnplattenuntersichten

Aufbetonierung der Kappen

Erneuerung der Fahrbahnbeläge

Erneuerung der Geländer

Kosten der Instandsetzung: 110.000 €



2007

Stadt Köngen

Ulrichbrücke

Brückenprüfung gem. DIN 1076, Pkt. 5.2

Erstellung der Ausschreibungsunterlagen

Bauleitung und Abnahme



Ansicht Unterstrom



1. Bauabschnitt

2007

Stadt Köngen

Ulrichbrücke

Instandsetzung in drei Abschnitten 2005, 2006 und 2007

Instandsetzung der Fahrbahnplatte

Erneuerung der Abdichtung

Erneuerung des Pflasterbelag

Kosten der Instandsetzung: 350.000 €



2008

Gemeinde Sulzfeld

BW 1 am Kindergarten

Glockenturm im Friedhof

Erstellung der Ausschreibungsunterlagen

Bauleitung und Abnahme



Brücke am Kindergarten



Glockenturm im Friedhof

2008

Gemeinde Sulzfeld

BW 1 am Kindergarten

Glockenturm im Friedhof

Instandsetzung des Gehwegbelages und der Widerlager

Fugenerneuerung und Beschichtung der Betonfläche

Kosten der Instandsetzung: 80.000 €



Chloridbelastetes Widerlager bei der Brücke am Kindergarten



Undichte Fugen am Becken des Glockenturms